



6-

**ÇIKABİLECEK TAHMİNİ SORULAR
SERİSİ**





İSG TÜRKİYE SINAV

HER DÖNEM TÜM TÜRKİYE 1. lerinin TEK ADRESİ

İSG TÜRKİYE SINAV KAZANDIRIR !

İŞ SAĞLIĞI VE GÜVENLİĞİ
A-B-C
SINAVLARINDA Kİ
GELMİŞ-GEÇMİŞ
EN BÜYÜK BAŞARI !

T.C. Kimlik Numarası	
Adı ve Soyadı	CEM ÖZBAY
Sertifika Alanı	B Sınıfı İş Güvenliği Uzmanlığı
Sınav Tarihi	10 Aralık 2023
Sonuç Açıklama Tarihi	3 Ocak 2024
TESTTEKİ DOĞRU VE YANLIŞ SAYILARI	
Doğru	48
Yanlış	2
SINAV PUANI VE BAŞARI SINISI	
Puan	96,00000
Başarı Sınıfı	A Sınıfı

TIKLAYARAK
İZLEYEBİLİRSİNİZ !

50 SORUDA
48 DOĞRU !



— TÜRKİYE 1. Sİ KURSIYERLERİMİZ —



C SINIFI TÜRKİYE 1.Sİ



C SINIFI TÜRKİYE 1.Sİ

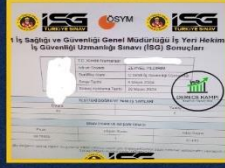

C SINIFI TÜRKİYE 1.Sİ



C SINIFI TÜRKİYE 1.Sİ



www.isgturkiyesinav.com

— TÜRKİYE 1. Sİ KURSIYERLERİMİZ —



C SINIFI TÜRKİYE 1.Sİ



B SINIFI TÜRKİYE 1.Sİ



A SINIFI TÜRKİYE 1.Sİ



www.isgturkiyesinav.com

— TÜRKİYE 1. Sİ KURSIYERLERİMİZ —



DSP TÜRKİYE 1.Sİ



**İŞYERİ HEKİMİ
TÜRKİYE 2.Sİ**



**İŞYERİ HEKİMİ
TÜRKİYE 2.Sİ**



www.isgturkiyesinav.com

— 2023 MAYIS DÖNEMİ TÜRKİYE 1. Sİ KURSIYERLERİMİZ —



C SINIFI TÜRKİYE 1.Sİ



B SINIFI TÜRKİYE 1.Sİ



A SINIFI TÜRKİYE 1.Sİ



www.isgturkiyesinav.com

A sınıfı İş Güv. Uzm. MUHAMMED NURULLAH ACAR

6-

ÇIKABİLECEK TAHMİNİ SORULAR SERİSİ

1-

Haftalık İş Günlerine Bölünemeyen Çalışma Süreleri Yönetmeliği'ne göre, çalışma dönemi, işin niteliğine göre, en çok kaç ayı geçmemek üzere, işveren tarafından belirlenir?

- A) 2
- B) 3
- C) 4
- D) 5
- E) 6

2-

Ulusal mevzuatlara göre, kadın çalışanlar, gebe olduklarının doktor raporuyla tespitinden itibaren doğuma kadar, emziren kadın çalışanlar ise doğum tarihinden başlamak üzere kendi mevzuatlarındaki hükümler saklı kalmak kaydıyla bir yıl süre ile gece postalarında çalıştırılmazlar. Ancak emziren kadın çalışanlarda bu süre, anne veya çocuğun sağlığı açısından gerekli olduğunun işyerinde görevli işyeri hekiminden alınan raporla belgelenmesi halinde kaç ay daha uzatılır?

- A) 3
- B) 6
- C) 9
- D) 12
- E) 15

3-

İş Ekipmanlarının Kullanımında Sağlık ve Güvenlik Şartları Yönetmeliği'ne göre, hangi program üzerinden sözleşme olmaksızın periyodik kontrol raporu düzenlenemez?

- A) EKİPNET
- B) İSG-KATİP
- C) İSGGM
- D) MMO
- E) TMOB



4-

- Maden içerisinde iki galeri arasında cephe halinde üretim yapılan yer
- Maden içerisinde sürülen galeri
- Yerüstüyle bağlantısı olmayan kuyu
- Varagel üzerinde taşımayı sağlayan sistem

Maden işyerlerinde İş Sağlığı ve Güvenliği Yönetmeliği'ne göre, yukarıda verilen tanımlar sırayla aşağıdakilerden hangisidir?

- A) Baca, Bür, Ayak, Freno
- B) Ayak, Baca, Bür, Freno
- C) Ayak, Bür, Kademe, Lağım
- D) Bür, Baca, Bür, Nefeslik
- E) Nefeslik, Ocak, Bür, Freno

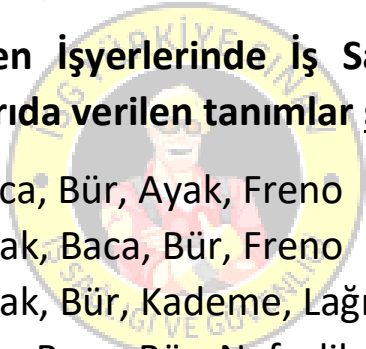

5-

Yapı İşlerinde İş Sağlığı ve Güvenliği Yönetmeliği'ne göre,

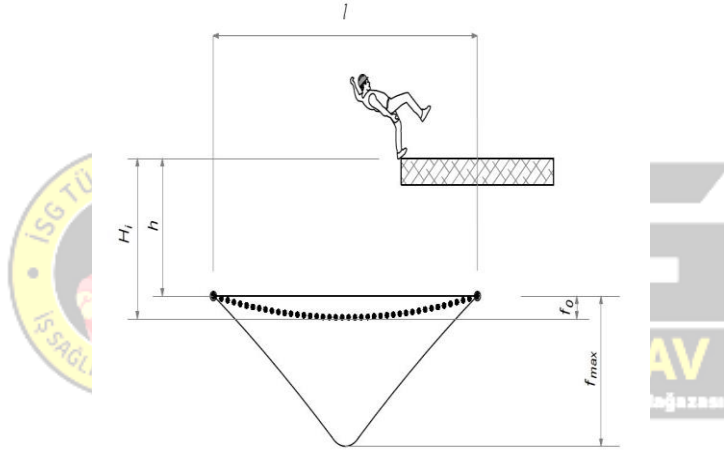

Verilen görsel aşağıdakilerden hangisini temsil eder?

- A) Geçici kenar koruma sistemleri
- B) Geri sarmalı durdurucu sistem
- C) Sistem T güvenlik ağı
- D) Sistem S güvenlik ağı
- E) Sütunlu çalışma platformu



CEVAPLAR

1.	E
2.	B
3.	B
4.	B
5.	D





Fatura kesmeyen ve resmi olarak yetki **almamış** platform ve kişilerden uzak durunuz. İş Güvenliği Uzmanlığı (A-B-C), İşyeri Hekimi ve Diğer Sağlık Personeli; yeni meslek sahibi yapan önemli ve özgün çalışmalar isteyen sınavlardır. **En Çok İSG Kitabı Satan Mağazası**

Geçmiş başarısı olmayan, özgün çalışmaları olmayan sosyal mecralardan uzak durunuz. Yeni nesil soru hazırlama, yeni nesil kodlamalar yapmak bir ekip işidir ve tecrübe-bilgi birikim ister.

Başarının anahtarı, kalitede saklıdır.

A sınıfı İş Güv. Uzm. MUHAMMED NURULLAH ACAR

İSG TÜRKİYE
SINAV KAZANDIRIR !



HER ZAMAN "DAHA İYİSİ" İÇİN ÇALIŞIYORUZ !

SEKTÖRÜN
EN İYİSİ !

2018 yılından günümüze,
İş Sağlığı ve Güvenliği Sınavlarına Hazırlık Kapsamında; Sürekli Gelişime ve
Yeniliklere Açık Anlayışımızla Çalışmalara Devam Ediyoruz.
Nokta Atışı Sorular, Açıklamalı Sorular, Çıkmış Sorular, Özel Soru Dosyaları
ve Videoları, Hap bilgiler, Özet Tablolar ve Motivasyon Rehberleri..
Güncel, Özgün ve Kalite..

12 Kişilik Dev Kadromuz ile Hep "DAHA İYİSİ" için Çalışıyoruz.

www.isgturkiyesinav.com

Birlikte Sağlam Geleceğe..



Geçmişten Günümüze..

**TÜRKİYE'NİN EN ÇOK İŞ SAĞLIĞI VE
GÜVENLİĞİ KİTAPLARI SATAN
İSG TÜRKİYE SINAV AİLESİ OLARAK
GÖSTERDİĞİNİZ İLGİDEN DOLAYI**

TEŞEKKÜR EDERİZ !

